

JUNG

Vivir la inspiración

ES

MADE IN GERMANY SINCE 1912



# Vivir la inspiración

Esta mirada al mundo de los productos JUNG ofrece una relación de los diseños, materiales, colores y acabados atemporales de nuestros programas de mecanismos interruptores, así como una selección de las variadas soluciones para el control inteligente de su hogar.

¡Inspírese!

JUNG: el progreso por tradición 4

---

## DISEÑO

Serie LS 8

---

Serie A 22

---

Series SL y CD 32

---

## SOLUCIONES

LB-Management 40

---

Control de la temperatura 44

---

Señalización por LED 46

---

Música 48

---

Multimedia 50

---

Conexiones Internacionales 54

---

Intercomunicación 56

---

Plug & Light 58

---

eNet SMART HOME 64

---

## KNX

Sistema KNX 68

---

Control remoto 70

---

JUNG Visu Pro Server 72

---

Control por voz inteligente 74

---

Pantallas táctiles 76

---

Sensores con diseño  
de mecanismo interruptor 78

---

Graphic Tool 84

---

Relación de los programas  
de mecanismos interruptores 86

---

AR-Studio App 92

---

Pinterest Y Instagram 93

---

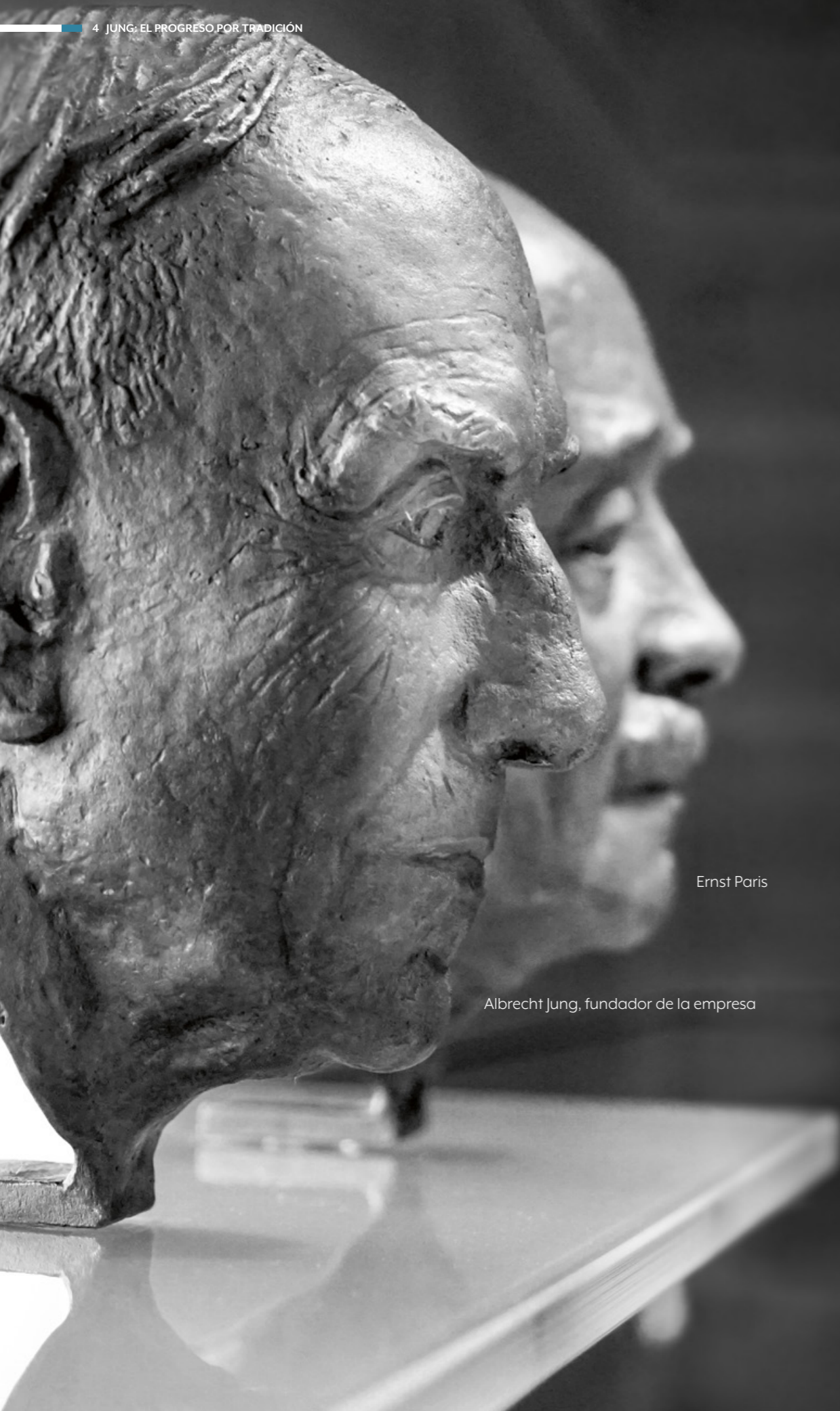

Ernst Paris

Albrecht Jung, fundador de la empresa

## El progreso por tradición

En todo el mundo, JUNG es sinónimo de diseño puro y soluciones orientadas al futuro. Desde hace más de 100 años, innovación, pasión y precisión son los elementos que nos señalan el camino del desarrollo de nuestros productos. Luz, persianas, clima, energía, seguridad, intercomunicación y multimedia: nuestros sistemas ofrecen la solución ideal para cualquier requisito.

Con 1400 empleados, 20 filiales y organizaciones autónomas de distribución y asociadas en unos 70 países, estamos representados en los cinco continentes. Residencia privada, construcción comercial o un hotel: arquitectos y planificadores de todo el mundo confían en las innovadoras soluciones de JUNG. Nuestra instalación técnica para edificios se encuentra tanto en el Reichstag de Berlín como en el Hermitage de San Petersburgo o en el Hotel Shangri-La de Singapur.

Establecemos deliberadamente un estrecho vínculo entre este carácter tan internacional y la sede central de nuestra empresa familiar en Schalksmühle. Allí y en Lünen, desarrollamos y fabricamos componentes tanto para la instalación eléctrica clásica como para los sistemas inteligentes para la instalación técnica para edificios. Producción en línea, en series pequeñas o fabricación: nuestros modernos métodos de producción satisfacen las máximas exigencias.

### JUNG SOMOS NOSOTROS:

**1912** Mediana empresa familiar de tercera generación



“Made in Germany” desde hace más de 100 años



Cerca de 1.400 empleados



20 filiales y más de 70 representaciones en todo el mundo

## Productos “Made in Germany”: Fabricados con precisión

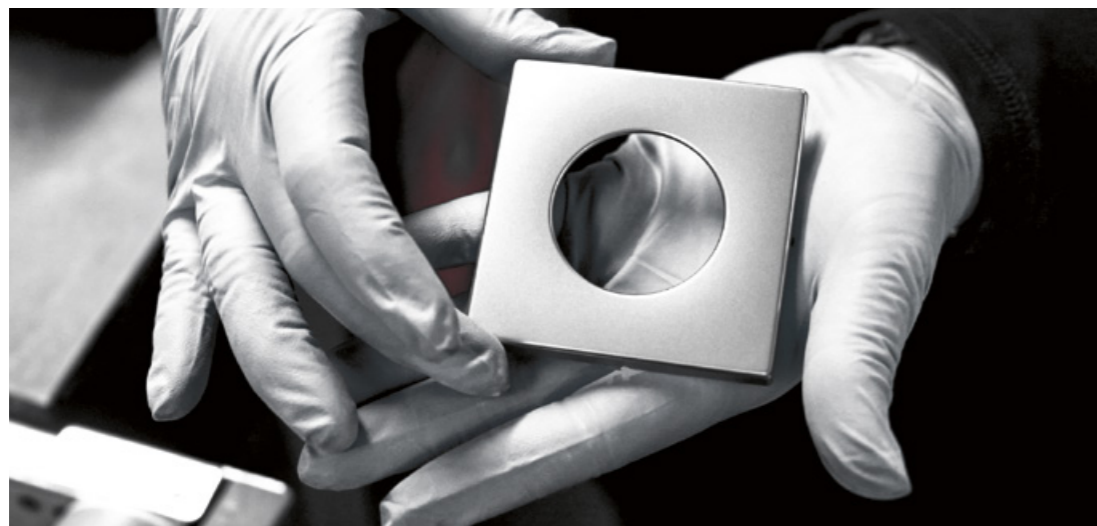

Nuestros productos se fabrican en las dos sedes de la empresa situadas en Schalksmühle y Lünen. En 2011, JUNG recibió por ello el certificado “Made in Germany” de TÜV Nord. Hoy en día, clientes de todo el mundo confían en la alta calidad continua que ofrece este generador de empleo constante desde hace muchas décadas con profundas raíces en la región. Al mismo tiempo, somos conocedores de nuestra gran responsabilidad por una producción sostenible y energéticamente

eficiente. Desde hace décadas, JUNG demuestra conocimientos técnicos especiales en el procesamiento de metales. Ofrecemos nuestros diseños de mecanismos interruptores en metal auténtico. Aluminio decapado mate o lacado, acero chorreado con bolas de vidrio, latón cepillado, metal cromado o con un chapado de oro de casi 24 quilates: todos los días JUNG produce mecanismos interruptores fabricados con una precisión de hasta el mínimo detalle.



# Serie LS: la hora de los auténticos clásicos

Hay elementos que nunca pasan de moda: son los auténticos clásicos, como los diseños atemporales de la serie LS. Con sus líneas puras y su lenguaje formal claro, se integran con elegancia en cualquier ambiente. Con materiales y acabados de alta calidad, el abanico de posibilidades que presentan para los distintos estilos de decoración es infinito.



Combinación doble de pulsador  
con enchufe SCHUKO® con USB-A+C  
en serie LS 990 en blanco alpino mate



## LS 990

### COMBINACIÓN DE INTERRUPTOR Y ENCHUFE



en blanco alpino mate

### DIMMER GIRATORIO



en negro

### DETECTORES



en aluminio

El mecanismo interruptor plano LS 990 es el clásico de los interruptores de luz. Un marco estrecho y una superficie de manejo máxima caracterizan el diseño simplificado. En tonos atemporales, refinados lacados mate, de acero, aluminio, latón, cromado con un exclusivo chapado en oro: el LS 990 convence con

su estética atemporal desde hace más de 50 años. Además del diseño de líneas puras, es sobre todo su variedad de funciones lo que convierte el programa siempre en el favorito cuando se trata de conceptos de decoración de alta calidad.

# LS 990 en Les Couleurs® Le Corbusier

## DIMMER GIRATORIO



en 32031 céruléen vif HBW 30

## INTERRUPTOR DOBLE



en 32011 gris 31 HBW 29

## TECLADO KNX F 50

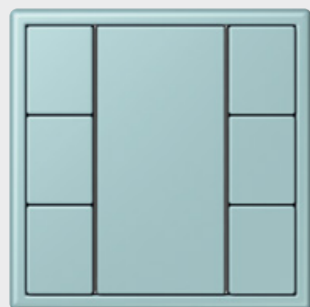

en 32033 céruléen clair HBW 52

## ENCHUFE SCHUKO®



en 32013 gris clair 31 HBW 49

JUNG pone énfasis con LS 990 en Les Couleurs® Le Corbusier. Lo que tiene de especial este sistema de color: Le Corbusier adaptó los 63 colores a la perfección entre sí, lo que hizo que se puedan combinar de manera fluida y armoniosa. Convencido por el extraordinario aspecto visual, JUNG ofrece interruptores de luz

en estos impresionantes tonos en exclusiva para todo el mundo. El acabado mate se obtiene con un lacado a mano en un procedimiento especial. Se pueden realizar inscripciones con la Graphic Tool. Además, gracias al sistema modular de JUNG, se pueden combinar todos los artículos.





# LS ZERO

## MAMPOSTERÍA



en aluminio

## CONSTRUCCIÓN EN SECO



en gris claro

## MONTAJE EN MUEBLES



en 43200 gris clair 59

## PAPEL PINTADO



en blanco alpino

LS ZERO es la reinterpretación enrasada del mecanismo interruptor clásico LS 990. Los mecanismos interruptores, los sistemas de intercomunicación y las conexiones para la instalación técnica del edificio se integran de manera prácticamente fluida en el interior: resultan ideales para el montaje en muebles, mampostería o estructuras de perfiles. Con más de 200 mecanismos distintos, el progra-

ma ofrece todas las opciones para el control moderno del edificio. Elegantes en blanco alpino, en refinados tonos metálicos o en los 63 colores Les Couleurs® Le Corbusier. Como alternativa, LS ZERO también está disponible en una variante con una altura de perfil de 3 milímetros para el montaje plano en papel pintado.

# LS CUBE

## COMBINACIÓN DE INTERRUPTOR Y ENCHUFE



en acero

## INTERRUPTOR/PULSADOR



en blanco alpino

## TECLADO F 40, 4 FASES



en aluminio

Con LS CUBE, JUNG ofrece una moderna variante de superficie del clásico de diseño LS 990. LS CUBE es la solución óptima cuando no es posible la opción empotrable o cuando se desea que las instalaciones de superficie sean un deliberado elemento de estilo. El diseño que destaca del programa encaja de forma ideal en espacios abiertos

con carácter de loft. LS CUBE destaca estéticamente sobre hormigón liso y piedra natural, pero también desempeña un buen papel en soportes rústicos de madera. LS CUBE está disponible en un gran número de variantes de colores y materiales; la variedad de funciones del programa tampoco deja ningún deseo por satisfacer.





## LS1912®

CONO



CONO CON LED



CILINDRO



CUBO



En homenaje a los mecanismos interruptores de JUNG de los primeros años, el mecanismo interruptor basculante LS 1912 revive la mecánica del encendido y el apagado. El mecanismo de conmutación está diseñado de tal manera que la placa cierra a ras del marco. Solamente sobresale la palanca basculante como elemento de estilo de la unidad. JUNG transmite su experiencia de largos años en el procesamiento de metales a una selección

refinada de materiales: desde el aluminio, el acero y el latón hasta el cromado brillante. A juego con el carácter del material, la palanca basculante adopta forma de cilindro, cono o cubo. En la variante con lamparita de control, un LED integrado en la palanca basculante señala el estado de conmutación u ofrece orientación. El programa LS 1912 se puede integrar a la perfección en los sistemas de JUNG para el control inteligente del edificio.



## LS PLUS

El expresivo programa LS PLUS sienta bases en elegancia y estética. De cristal auténtico, aluminio, acero o cromado brillante: junto con las teclas de gran superficie, los anchos marcos de LS PLUS proporcionan un aspecto visual muy distinto a todo lo demás.



## LS-DESIGN

Los marcos del programa LS-DESIGN surten un efecto de extraordinaria ligereza y están fabricados en metal o plástico de alta calidad. Una discreta moldura de sombra en la parte posterior marca la diferencia. Gracias a ella, parece que los interruptores de luz, los enchufes y los pulsadores flotan en la pared. El principio del sistema modular de JUNG ofrece innumerables combinaciones personalizadas de componentes del programa LS-DESIGN.

## Serie A: la creatividad apunta a la variedad

Aporte carácter a la estancia: la moderna serie A ofrece abundantes ideas interesantes de forma, color y material que encajan en cualquier interior.





Base de enchufe SCHUKO® con USB Tipo C u cargador rápido JUNG Quick Charge® para la serie A 550 en negro

## A 550

### DIMMER GIRATORIO

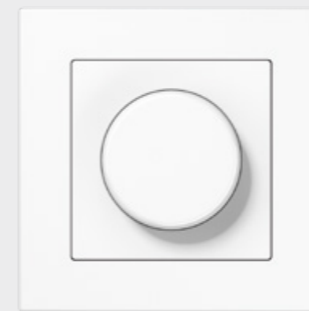

en blanco alpino

### CONTROLADOR DE ESTANCIA RCD, MÓDULO COMPACTO F 50



en negro

### ENCHUFE SCHUKO®



con aspecto de aluminio

### TECLADO F 40, 4 FASES



en antracita mate

Concentrado en lo esencial, la serie A 550 convence por un diseño muy simplificado y que destaca. El programa presenta un aspecto visual de líneas rectas que no hace concesiones, es sinónimo de un lenguaje formal claro y completa a la perfección los

estilos de decoración modernos. Con aspecto de aluminio, en antracita, negro y blanco alpino y, sobre todo, en los refinados lacados negro mate y blanco alpino mate, el programa A 550 aporta carácter.

# A FLOW

**PULSADOR 2 FASES**

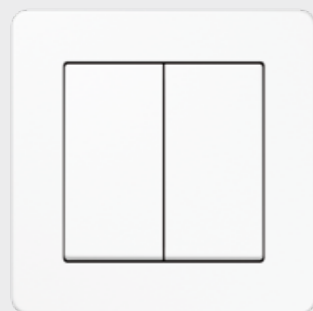

en blanco alpino

**TECLA SENSORA**



en negro

**CONTROLADOR DE ESTANCIA RCD,  
MÓDULO COMPACTO F 40**



con aspecto de aluminio

**TECLADO F 50, 4 FASES**



en antracita mate

Joven, moderno y adaptable: A FLOW se adapta a cualquier estilo aunque cambie el gusto del momento. Con su diseño sencillo y armonioso, A FLOW se integra seguro de sí mismo en diferentes estilos de decoración.

El programa está disponible con aspecto de aluminio, antracita, negro y blanco alpino, así como en los tonos negro mate y blanco alpino mate.





Interruptor serie A 500 en blanco alpino  
con marco de cristal en gris azulado

## A CREATION

**TECLADO F 40, 2 FASES**



en mokka

**INTERRUPTOR/PULSADOR**



con marco de cristal en cava

**TECLADO F 50, 4 FASES**

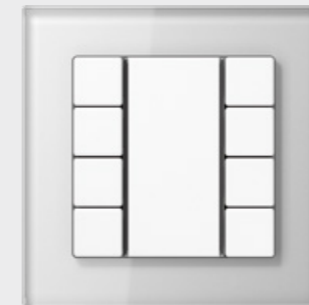

con marco de cristal en blanco alpino

**ENCHUFE SCHUKO® CON CONEXIONES USB**

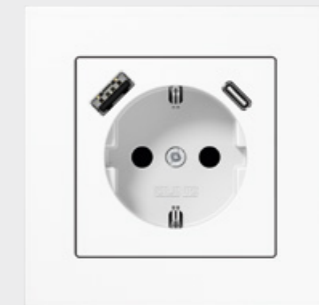

en blanco alpino

A CREATION convence por un diseño muy expresivo y una amplia selección de materiales. Además de los marcos de plástico en color de Duroplast y de material termoplástico a prueba de golpes, A CREATION está disponible

también con marcos de cristal auténtico. Gracias a su gran variedad de funciones, el programa cubre sin esfuerzo todos los ámbitos de la instalación eléctrica moderna.



# AS 500

## COMBINACIÓN DE INTERRUPTOR Y ENCHUFE



en blanco alpino

## DIMMER GIRATORIO



en blanco alpino

## ENCHUFE SCHUKO®



en blanco marfil

Junto con el armonioso trazado de líneas de AS 500 en blanco marfil y en blanco alpino, aparece un acento visual logrado con la flexión de la superficie de la tecla. La gama de aplicaciones incluye todas las posibilidades

técnicas de la instalación eléctrica avanzada. El grado de protección IP 44 se garantiza con una junta estanca. AS 500 está disponible también en material termoplástico a prueba de golpes.



## SL 500 y serie CD: Elegancia sin esquinas ni cantos

Las series CD y SL 500 apuestan por la armonía y reinterpretan la forma clásica del mecanismo interruptor. Gracias a los cantos redondeados, el contorno geométrico rectangular no tiene un efecto tan duro. Un aspecto que se integra de la forma ideal en un entorno en el que predominan las formas suaves.





## SL 500

### COMBINACIÓN DE INTERRUPTOR Y ENCHUFE



en negro y plateado

### DIMMER GIRATORIO



en bronce-oro

### MECANISMO TERMOSTATO



en blanco alpino

Un trazado de líneas suave y una combinación extraordinaria de materiales confieren un valor único a SL 500. El cuerpo de metacrilato del marco tiene una base de metal en blanco alpino, bronce-oro o plateado. Los elementos de mando son de metal con tratamiento

especial en los colores blanco alpino, negro o bronce-oro. Las teclas tienen siempre una forma plana que acentúa su apariencia especial. SL 500 es el programa de mecanismos interruptores elegante para todas las instalaciones convencionales.



## CD PLUS

Revele sus colores. Con su amplia gama de tonos, CD PLUS no deja ni un solo deseo por satisfacer. Con cinco tamaños de marco (de simple a quintuple) en tres colores, así como dos tipos de embellecedores distintos en once colores cada uno, se consiguen numerosas combinaciones que confieren a cada estancia su propio concepto del color del mecanismo interruptor.



## CD 500

En CD 500, la forma, el color y la función forman una unidad perfecta que puede integrarse sin problemas en cualquier estancia. Seis discretos colores distintos en plástico y dos tonos de aluminio anodizado ofrecen una gran variedad. Además, gracias a la flexión de la superficie de la tecla, el programa ofrece una peculiaridad visual que convierte el interruptor en un accesorio especial.



## Vivir cómodamente en casa

Los mecanismos interruptores no solo deben tener un buen aspecto, sino que también deben cumplir alguna función. JUNG consigue tender de una forma ejemplar el puente entre diseño exigente y técnica avanzada.

## Luz y persianas

Cuando eliges JUNG, eliges también más confort en su propia casa. Luz, persianas y temperatura: JUNG ofrece las soluciones adecuadas para cada uno de estos ámbitos.



### TECLA SENSORA UNIVERSAL

El manejo de la tecla sensora universal puede ser manual o automático. Los LED en color sirven para indicar funciones y estados. La placa para el control de las persianas está disponible con los símbolos de flecha correspondientes.

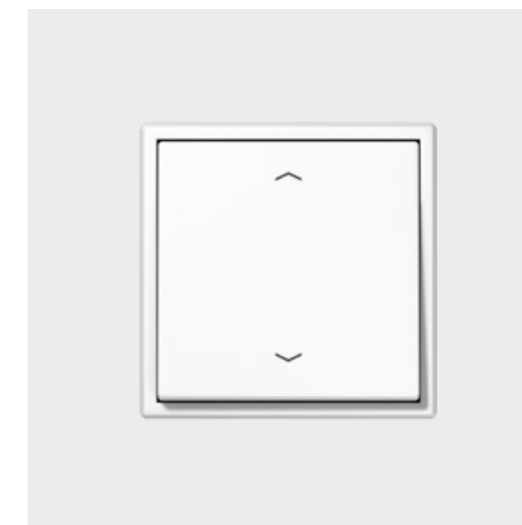

### TECLA SENSORA ESTÁNDAR

La tecla sensora estándar permite manejar la luz y las persianas manualmente. La tecla puede accionarse tocando la parte superior, la inferior y toda la superficie. El suplemento está disponible con o sin símbolos.



### DISPLAY PROGRAMADOR ESTÁNDAR

El display programador estándar resulta idóneo para el control de la luz y las persianas. La superficie de cristal auténtico de alta calidad dispone de un display iluminado y de seis teclas táctiles para el manejo.

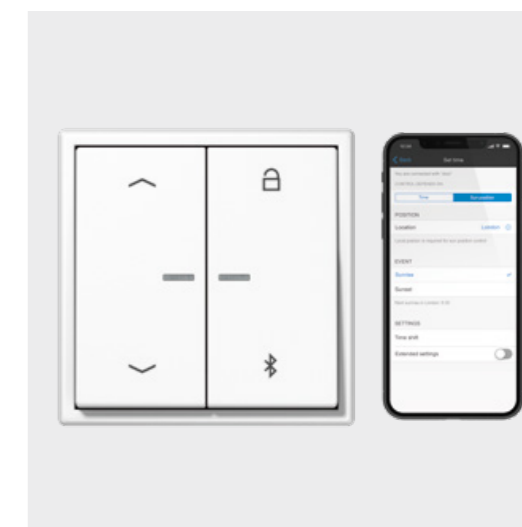

### TECLA PROGRAMADORA UNIVERSAL CON BLUETOOTH

La tecla programadora universal con Bluetooth es un suplemento para todos los mecanismos de control de luz y persianas. Se maneja manualmente con las teclas o con el smartphone mediante la app Clever Config.

## Ambientes con luces

La iluminación adecuada, siempre: con el LB-Management de JUNG conseguirá en todo momento la iluminación óptima con comodidad, ahorrando energía y, si lo desea, de forma completamente automática.

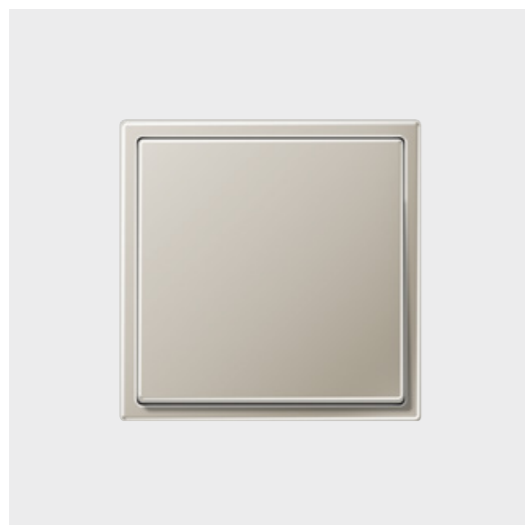

### DIMMER SENSOR UNIVERSAL PARA LED

Uno para todos: el dimmer sensor universal para LED regula, enciende y apaga con seguridad y comodidad cualquier lámpara convencional. Esto es confort de regulación con garantía de futuro.



### DIMMER GIRATORIO UNIVERSAL PARA LED

El dimmer giratorio universal para LED enciende, apaga y regula todas las lámparas convencionales de una forma fiable y en un instante.



### DIMMER SENSOR UNIVERSAL DE 2 CANALES PARA LED

Encender, apagar y regular dos elementos de forma independiente con un único pulsador. Además, permite guardar valores de encendido individual por cada lámpara LED o grupo de lámparas.



### DETECTORES

Luz cuando es necesario: la luz solamente se enciende cuando alguien se encuentra en el campo de detección del detector. Después vuelve a apagarse con fiabilidad, con lo que se ahorra energía.



## Regulación de la temperatura

La temperatura óptima de la estancia depende en gran medida de las sensaciones individuales. Por lo tanto, una regulación ideal de la temperatura debería ser, sobre todo, flexible. Además, la regulación de la calefacción, de la ventilación y de la refrigeración de acuerdo con las necesidades proporciona un clima saludable en la estancia. Y, desde el punto de vista de la eficiencia energética, el control de la calefacción y de la climatización de acuerdo con las necesidades no hace más que beneficiar a los habitantes.



### MECANISMO TERMOSTATO CON DISPLAY

El mecanismo termostato completa el LB-Management con otra función. Controla los suelos radiantes y los radiadores y, en combinación con un sistema de bomba de calor, hace posible también la refrigeración de la estancia.



### TERMOSTATO PARA SUELO RADIANTE

Con el termostato para suelo radiante, los sistemas de suelo radiante eléctricos pueden ajustarse cómodamente.





## Orientación segura

Con la señalización por LED se dispone de un sistema de orientación que es perfectamente legible incluso en la oscuridad, que pone unas marcas claras y que señala el camino con eficacia.



La discreta luz de orientación del enchufe con LED proporciona una orientación segura y sin deslumbrar en la oscuridad. La luz LED está montada enrasada en la placa de diseño, el LED en blanco neutro irradia hacia abajo en un haz definido. Gracias al sensor de luminosidad solamente se enciende cuando está

oscuro. Naturalmente, aquí también está incorporada la protección contra contacto accidental. Consumo de energía bajo, una larga vida útil y seguridad absoluta: el enchufe SCHUKO® con luz de orientación LED resulta ideal para el equipamiento posterior, ya que sustituye sin problemas al enchufe existente.



## Smart Radio DAB+



La Smart Radio DAB+ recibe emisoras a través de FM y DAB+. Guarda hasta ocho emisoras por modo de recepción y es fácil de manejar. La variante Bluetooth permite, además, la transmisión de música por streaming. La radio montada en la pared está disponible opcio-

nalmente en variante mono o estéreo. Con su frontal de cristal auténtico, la Smart Radio DAB+ es también un elemento visual que destaca y está disponible con los versátiles marcos en diseño de JUNG.

## Conexión óptima

Hoy en día, nos resulta imposible imaginarnos una vida sin tableta, smartphone o televisor. Los componentes de JUNG ofrecen, para ello, soluciones inteligentes y siempre la conexión correcta.



### CARGADOR USB

Los cargadores con tomas USB de tipo A y C ofrecen opciones de conexión flexibles con una potencia eléctrica de 15 vatios.

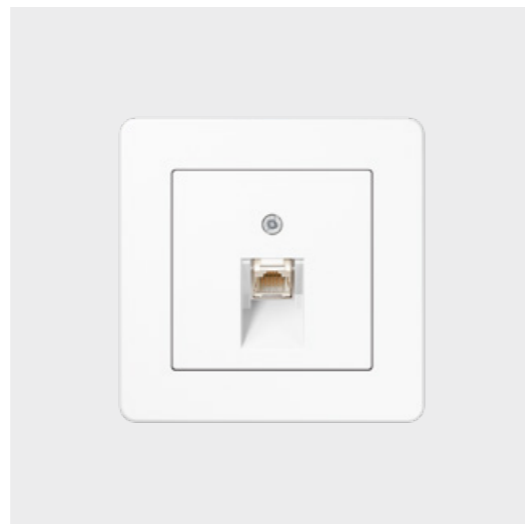

### PUNTO DE ACCESO DE WLAN

Acceso rápido a Internet desde cualquier lugar de la casa. Con el punto de acceso de WLAN con el diseño de mecanismo interruptor.

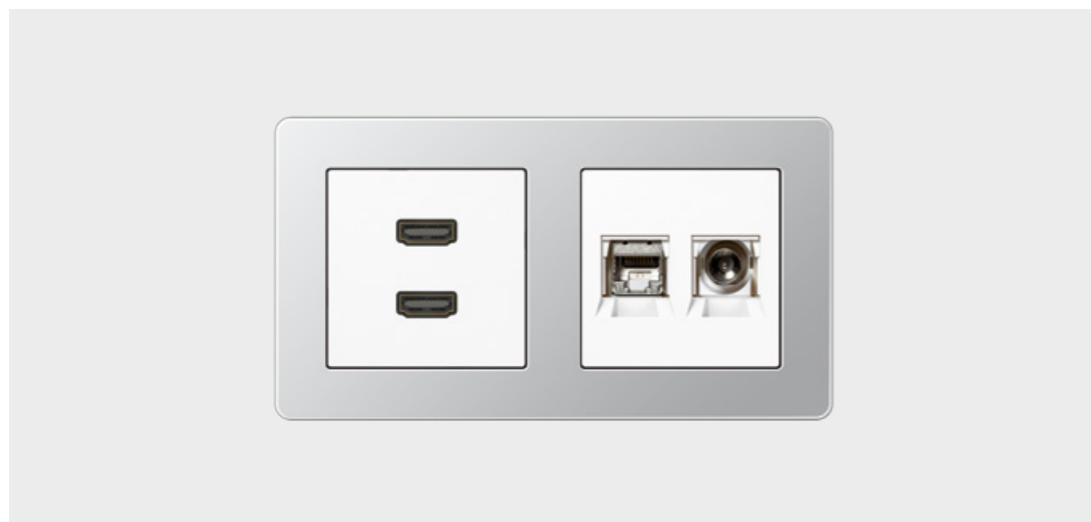

### SISTEMA DE CONEXIÓN MULTIMEDIA

El Home Cinema, la videoconsola y la pantalla Full-HD: para evitar las marañas de cables, está disponible el sistema de conexión multimedia para terminales analógicos, digitales y móviles.





Enchufe SCHUKO® con USB-A+C  
en serie A FLOW en blanco alpino

## El multitalento flexible

### ENCHUFE SCHUKO®



con USB-A en LS 990 en blanco alpino

### ENCHUFE SCHUKO®

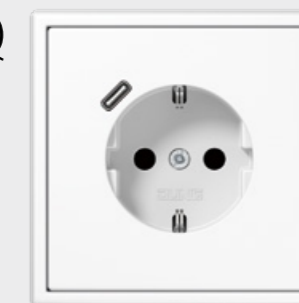

con USB-C en LS 990 en blanco alpino

### ENCHUFE SCHUKO®



con USB-A+C en LS 990 en blanco alpino

### ESTÁNDARES MÁXIMOS DE SEGURIDAD



Los enchufes SCHUKO® de JUNG con conexión USB están verificados y certificados por VDE.

Los enchufes SCHUKO® de JUNG con toma USB recargan, por ejemplo, el smartphone rápidamente mientras el enchufe permanece libre. Las variantes con JUNG Quick Charge®

tienen un puerto USB-A o USB-C y convencen por su potencia de carga de hasta 18 vatios. Los enchufes con dos conexiones USB (tipo A y C) ofrecen una flexibilidad especial.

## Conexiones internacionales

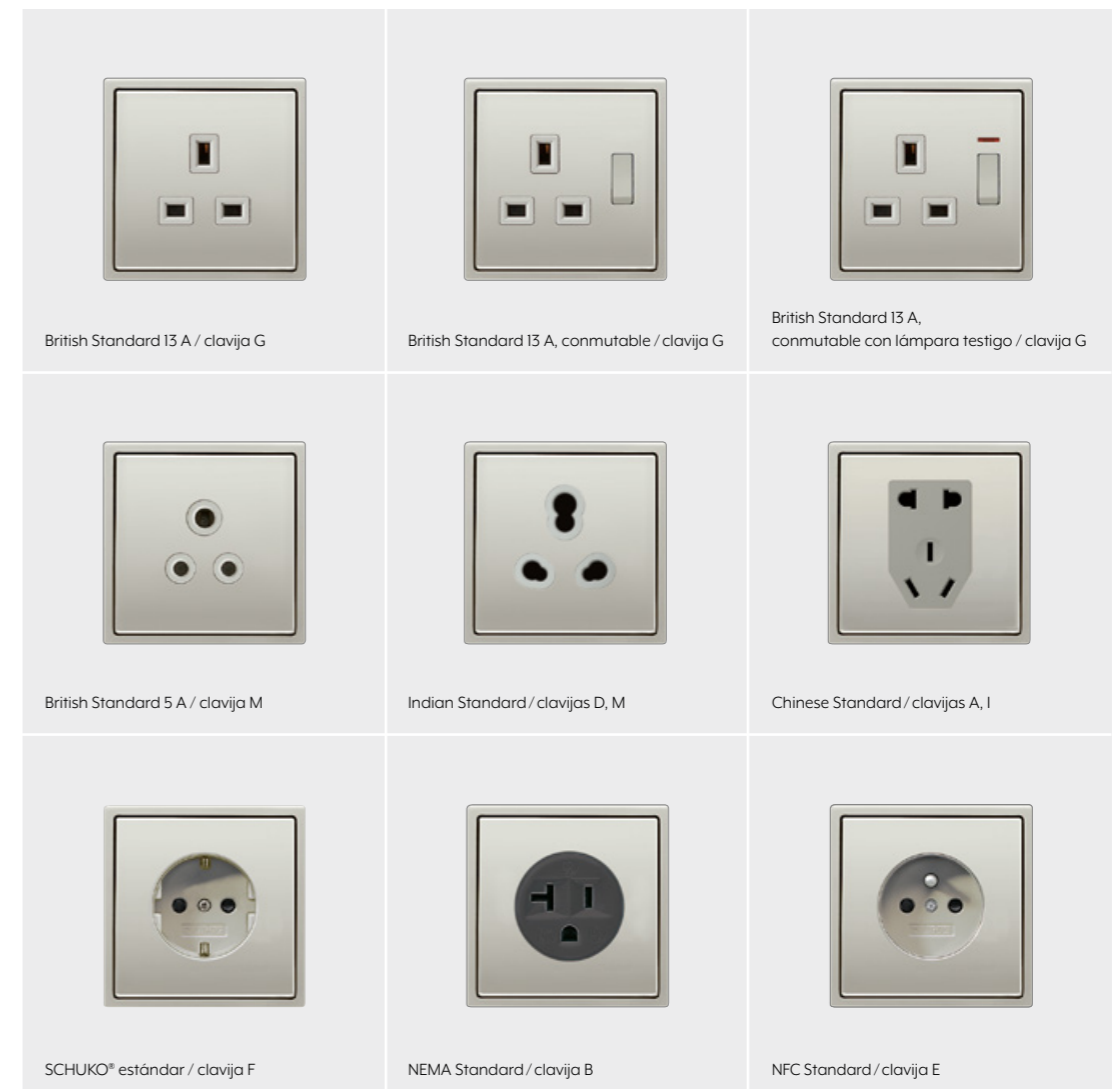

Las mejores conexiones en todo el mundo: el sistema modular de JUNG ofrece numerosos tipos de conexión internacionales que cumplen las normas específicas de distintos países. Los enchufes internacionales pueden implementarse en prácticamente todas las series de diseño de JUNG y también se pueden combinar en marcos múltiples.

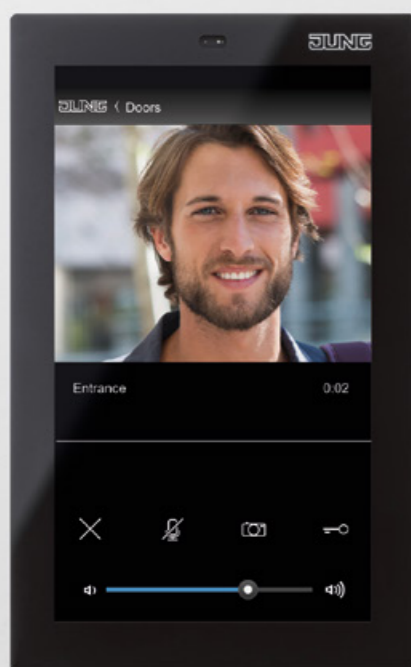

Panel de mando Smart Control 5 de JUNG



## Intercomunicación de JUNG

### ESTACIÓN INTERIOR DE VÍDEO

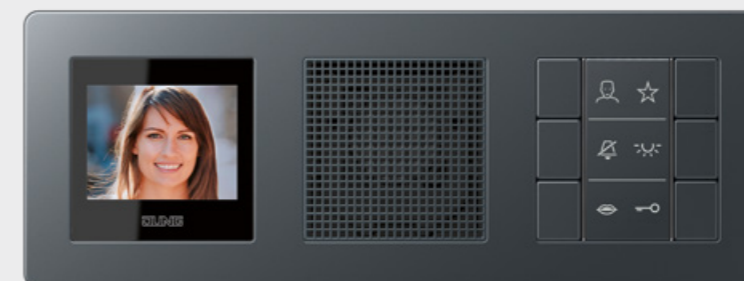

en A FLOW en antracita mate

### ESTACIÓN INTERIOR DE AUDIO ESTÁNDAR



en A CREATION con marco de cristal

### ESTACIÓN INTERIOR DE AUDIO



en LS 990 en aluminio

Intercomunicación con altas exigencias: Las estaciones interiores de vídeo y audio de JUNG con diseño de mecanismo interruptor impresionan por su funcionalidad y aspecto. Así, no solo disponen de una selección de diseños especialmente amplia, sino que también son perfectamente compatibles

con las estaciones de puerta de Siedle gracias al uso de la tecnología de sistemas Siedle. Las ventajas: manejo sencillo y una gran variedad nueva de posibilidades. Las estaciones interiores de JUNG encajan con el resto de la instalación eléctrica y se integran armoniosamente en la imagen global.

## Plug & Light

El sistema modular Plug & Light redefine el diseño de la iluminación. Para una luz LED perfectamente regulable con el diseño de mecanismo interruptor de JUNG: se instala fácilmente, su aplicación es intuitiva y puede adaptarse con flexibilidad.



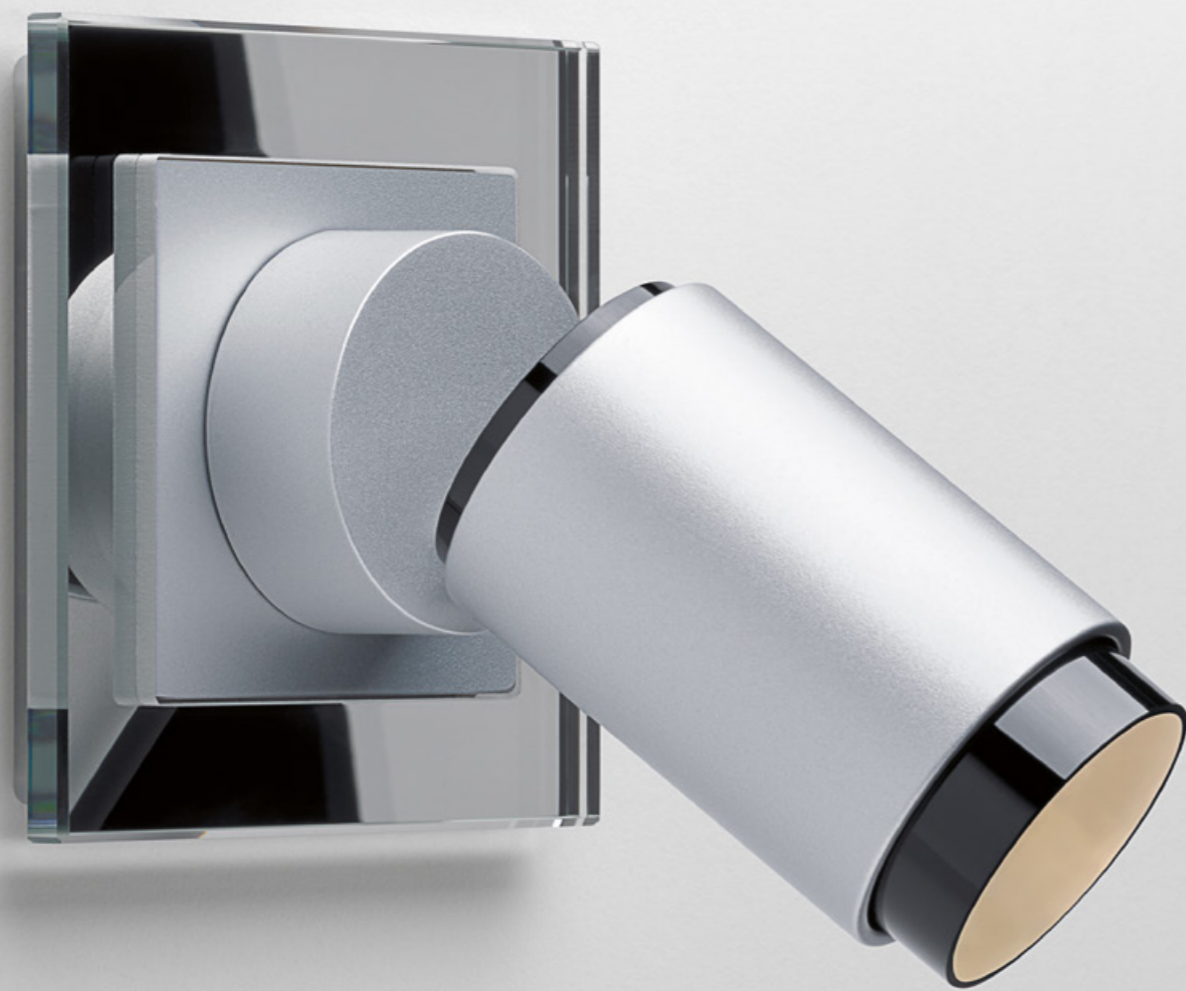

Foco Plug & Light en la serie  
A CREATION marco de cristal plateado

## Foco LED Plug & Light



LS 990 en aluminio

A FLOW en blanco alpino

A CREATION con marco de cristal en  
blanco alpino

A 550 en negro

Luz perfectamente regulable con diseño de mecanismo interruptor: el foco Plug & Light es una moderna lámpara LED enchufable que JUNG ofrece con los marcos de diseño de las series A y LS.

El foco Plug & Light está disponible a juego con el color y el material del programa de mecanismos interruptores elegido.



## Bañador LED Plug & Light

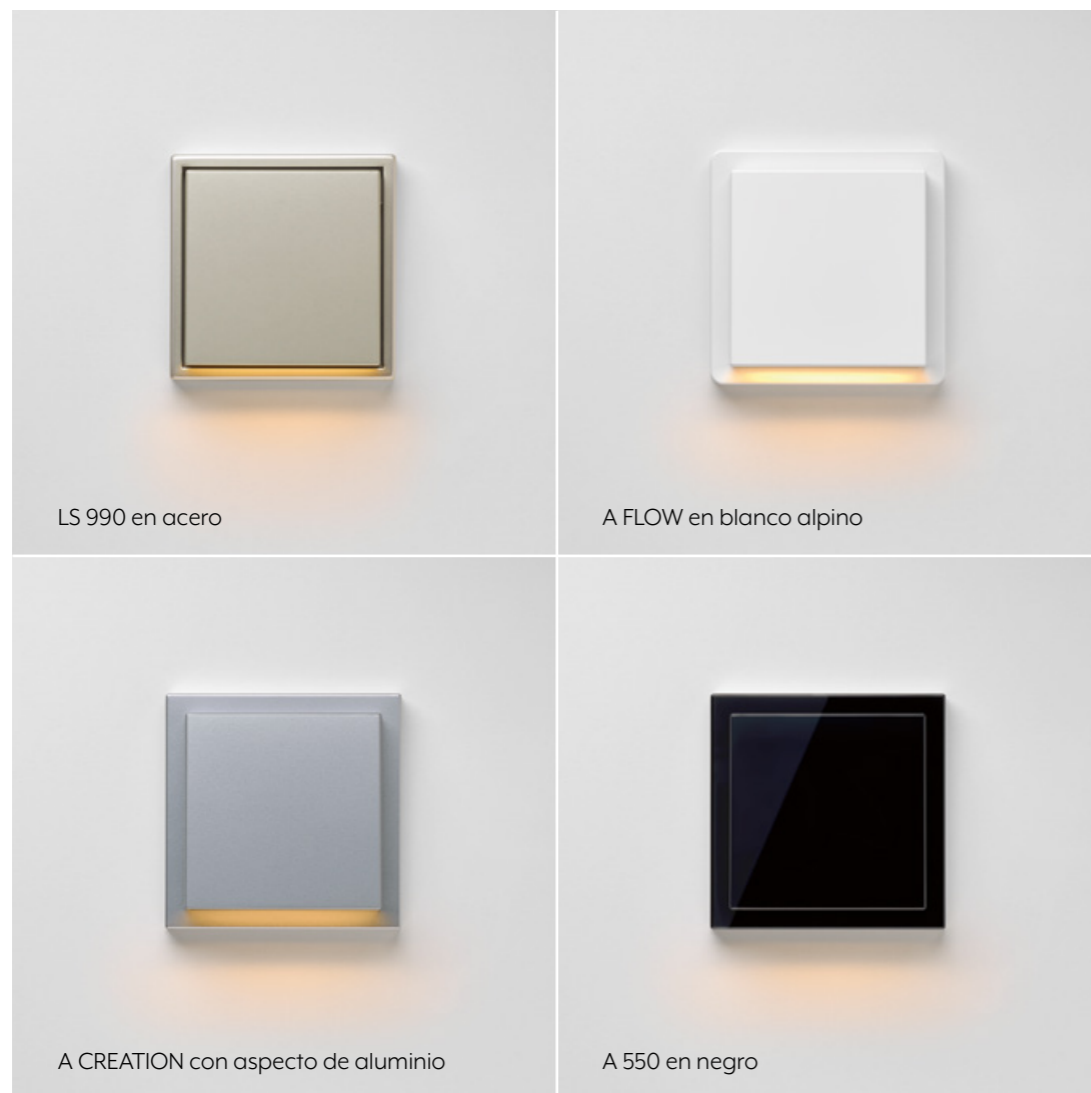

El diseño del bañador Plug & Light recuerda al de un mecanismo interruptor clásico. La distribución asimétrica de la luz proporciona una iluminación de las superficies con sensación espacial. JUNG ofrece el bañador LED con mar-

cos de las series A y LS. El bañador Plug & Light también está disponible a juego con el color y el material del diseño de mecanismo interruptor elegido.



Bañador de pared Plug & Light Fluter en la serie A FLOW en negro

## Su casa inteligente, su hogar

La luz, las persianas, la calefacción y muchas otras funciones más pueden controlarse cómodamente con eNet SMART HOME, desde casa o incluso desde fuera. El sistema vía radio eNet es la solución ideal para obtener más confort y seguridad en casa. Como funciona sin cables, resulta ideal para el equipamiento posterior y se le pueden añadir componentes nuevos en todo momento.



### LUZ

Iluminación inteligente para su hogar: encendido, apagado, regulación y configuración de ambientes de luz completos. Con eNet SMART HOME la iluminación se convierte en inteligente.



### PERSIANAS

Control inteligente de la protección solar y lumínica: convierta sus persianas y toldos en inteligentes y proporcione sombra y protección contra miradas ajenas de una forma completamente automática.



### CALEFACCIÓN

Más confort, gastos de calefacción más bajos: la app eNet SMART HOME le permitirá integrar el control de la calefacción en el restante control del edificio de una manera confortable.



### SIMULACIÓN DE PRESENCIA

Fuera de casa, pero como en casa: la técnica inteligente aporta seguridad y hace que su casa parezca habitada, esté donde esté.

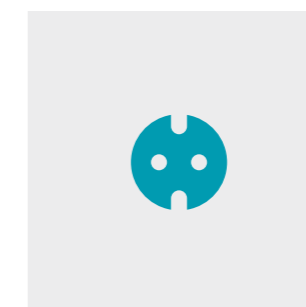

### ENERGÍA

Eficiente y de bajo consumo: gracias a los sensores solares, de luz y de movimiento inteligentes, la luz se enciende solo cuando se necesita.

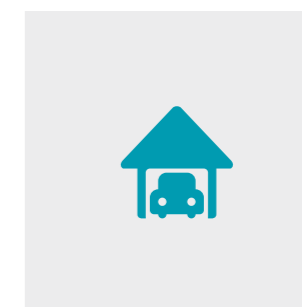

### EXTERIOR

Todo bajo control en el exterior: encendido y apagado de la iluminación, manejo del todo, apertura de la puerta del garaje; eNet SMART HOME proporciona también más confort en el exterior.

## Control individual

Con el smartphone y la tableta, o bien a través de un display táctil estacionario: con la app eNet SMART HOME de JUNG los usuarios tienen acceso en todo momento a todo el sistema domótico. Por medio de una conexión completamente cifrada y con certificado VDE, las distintas funciones pueden controlarse fácil e intuitivamente. En este caso, no importa si maneja eNet SMART HOME de JUNG desde su casa a través de su WLAN o desde fuera por acceso remoto.

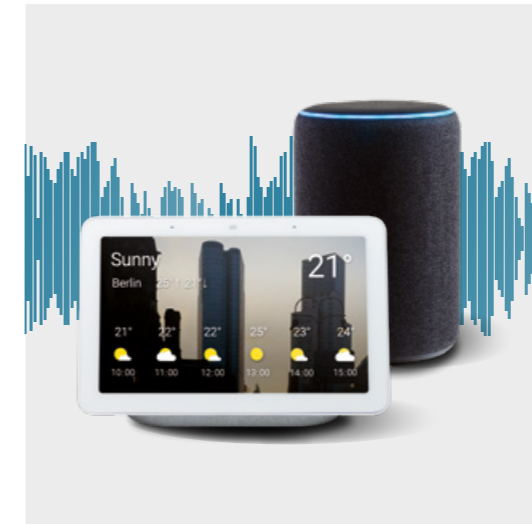

### CONTROL POR VOZ INTELIGENTE

eNet SMART HOME de JUNG es compatible con los servicios de voz de Amazon Alexa y Google Assistant.

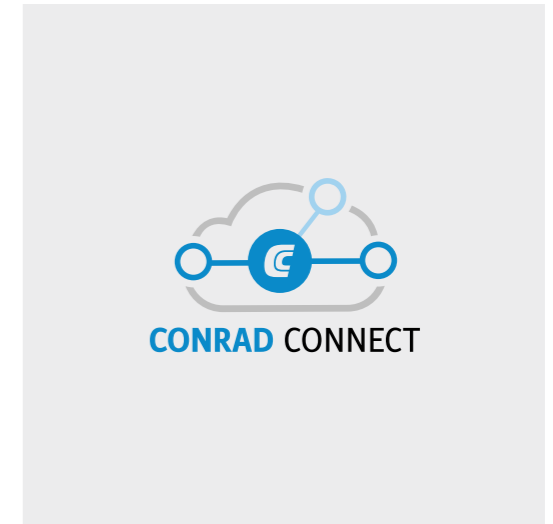

### CONRAD CONNECT

Conrad Connect une dispositivos inteligentes, apps y servicios de distintos fabricantes con eNet SMART HOME de JUNG.

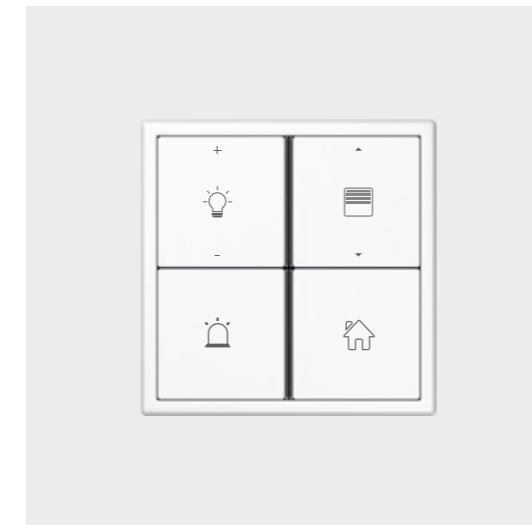

### EMISORES MURALES eNet

Los emisores murales a pilas se colocan fácilmente allí donde se necesitan, independientemente de la instalación eléctrica.



### RECEPTORES eNet

Los receptores están disponibles en distintas formas constructivas y pueden instalarse adaptándose a las circunstancias de cada lugar.



## Sistema KNX, el estándar mundial

KNX es el único estándar unificado en todo el mundo para sistemas domóticos de edificios, con más de 95 000 socios actualmente en 190 países. Más de 7000 dispositivos de más de 500 fabricantes se comunican entre sí gracias a KNX. Las aplicaciones y las funciones se amplían continuamente.

Con KNX, también es posible la integración a muchos otros sistemas, protocolos y estándares. JUNG es miembro fundador de la KNX Association y desde 1990 apoya esta tecnología altamente inteligente.

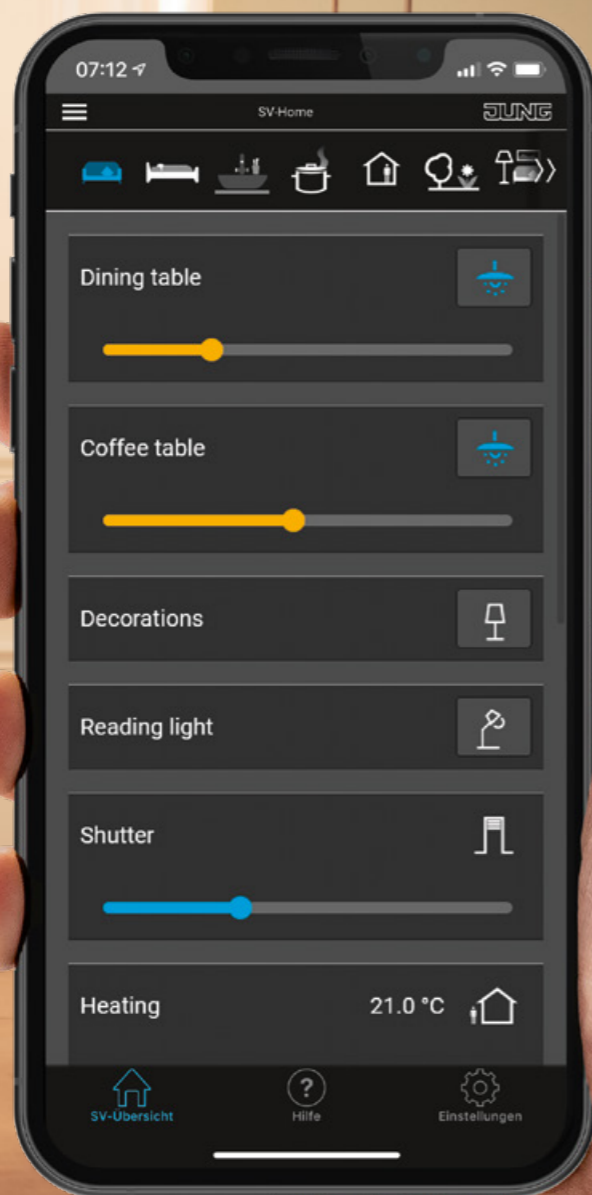

App Smart Visu Server

## Central Smart Home

### SMART VISU SERVER DE JUNG



La luz perfecta siempre, estancias calefactadas según las necesidades, mucha más seguridad: la vida es más fácil en un hogar inteligente. El Smart Visu Server compacto de JUNG le brinda aún más confort. Visualiza y controla todos los procesos en el sistema KNX. Iluminación, temperatura, protección solar, música y más: con la app Smart Visu Server, los habitantes controlan todas las funciones con el smartphone o la tableta. Con el acceso remoto seguro, con seguridad

y comodidad tanto desde casa como desde fuera. Otros componentes del hogar inteligente como Philips Hue o Sonos también pueden integrarse fácilmente en el sistema con el servidor. Gracias a Smart Visu Server, pueden implementarse funciones KNX de una forma rápida y económica. El software puede actualizarse.



## Central Smart Building

### JUNG VISU PRO SERVER

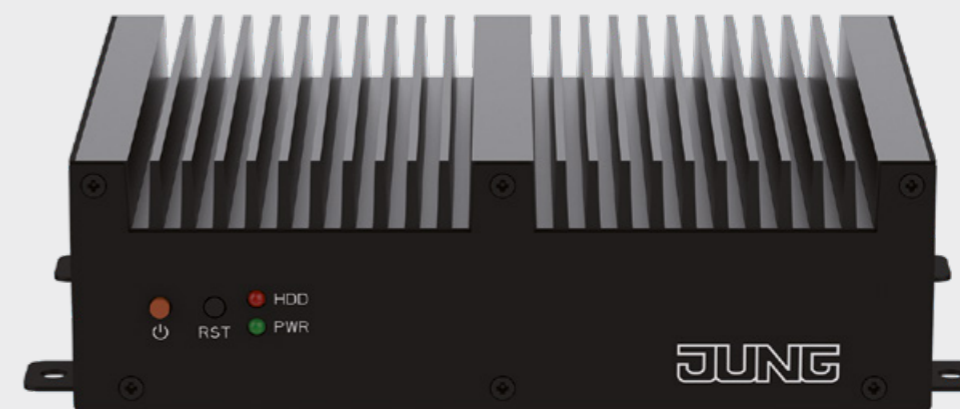

El JUNG Visu Pro Server resulta idóneo para aplicaciones KNX complejas, ya sea en el ámbito industrial, ya sea en el privado. Este talento universal ofrece una gran variedad de opciones de personalización y la máxima seguridad.

El JUNG Visu Pro Server es la opción profesional para control y visualización del sistema automatizado. Se pueden controlar una o varias instalaciones KNX de manera sencilla, fiable,

y además segura gracias a la tecnología KNX Secure. El JUNG Visu Pro Server SENEK Edition permite integrar la tecnología SENEK de producción de electricidad.

# Control por voz inteligente

La conexión de la instalación técnica de edificios KNX con la Internet de las cosas hace que su hogar sea más cómodo. Interfaz importante: el control por voz de JUNG.

## EL ENCUENTRO DE KNX CON EL CONTROL POR VOZ

Su hogar inteligente escucha todas y cada una de sus palabras, gracias al control por voz de JUNG. Es la interfaz determinante entre la técnica KNX con garantía de futuro y la Internet de las cosas: para que los sistemas que se esconden detrás de la tecnología KNX sean compatibles con la voz, el control por voz de JUNG debe activarse en Smart Visu Server o Visu Pro Server. La integración al control de voz es muy sencilla y el especialista puede efectuarla rápidamente para su cliente. Para ello, el integrador de sistemas selecciona junto con el cliente las funciones del edificio que deben controlarse.



## GESTIÓN DE LOS COMANDOS DE VOZ

Para obtener el máximo confort posible, los usuarios pueden personalizar los comandos de voz. También a posteriori. De un impreciso "Encender lámpara pared" se pasa entonces, por ejemplo, a un "Encender el aplique del techo del salón" más concreto. Pero el usuario también puede integrar en el control por voz los dispositivos que están fuera del universo KNX. Este control se vincula después con las funciones KNX de la forma correspondiente, gracias a la interfaz del control por voz de JUNG.

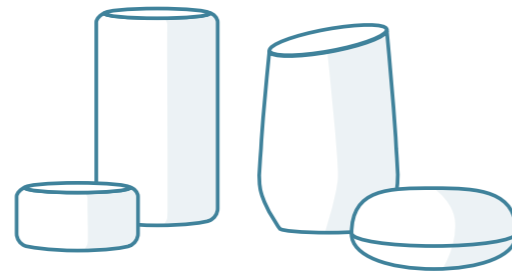

Amazon Echo  
Amazon Echo Dot

Google Home  
Google Home Mini



# Pantallas táctiles

SMART PANEL 8 / 203 MM / 8"



La representación mediante grandes símbolos y textos resulta muy clara. El display se puede configurar con fondo claro o con fondo oscuro, y montar en horizontal o en vertical.



Con un Smartphone se puede controlar la aplicación de la pantalla.

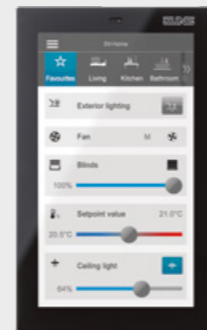

Smart Control 5  
127 mm / 5"

Panel multifuncional para edificios inteligentes. El Smart Control 5 permite visualizar y controlar el KNX. Gracias al menú de JUNG se pueden encontrar todas sus aplicaciones de un simple vistazo. La SC5 se puede montar en caja uni-

versal, igual que la nueva Smart Panel 8: La solución perfecta para visualizar el sistema KNX, sin servidores adicionales. Desde el propio panel o a través de una App en su smartphone. Intuitivo y potente.





## Pulsador KNX F 10

**PULSADOR KNX F 10 ESTÁNDAR**



en LS 990 en aluminio

**PULSADOR KNX F 10 ESTÁNDAR**



en A 550 en blanco alpino

**PULSADOR KNX F 10 UNIVERSAL**



en CD 500 en blanco alpino

**PULSADOR KNX F 10 UNIVERSAL**

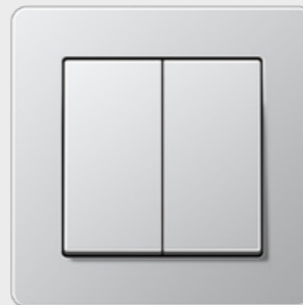

en A FLOW con aspecto de aluminio

Funciones inteligentes, diseño con estilo: el pulsador KNX F 10 de JUNG actúa como un interruptor de luz clásico, pero dominando la técnica KNX inteligente. El manejo es muy fácil: los distintos puntos de conmutación pueden ocuparse de múltiples maneras y son completamente personalizables. Disponible con placas y dispositivos de las series A, AS, CD y LS, el pulsador KNX F 10 se integra óptimamente en cualquier interior.



### KNX SECURE

Protección eficaz con cifrado AES128 y doble protección: por un lado, KNX IP Secure cifra la transmisión a nivel de red. Por el otro, KNX Data Secure cifra y autentifica los datos en el cable de bus KNX.



Pulsador KNX modelo F 10 Universal  
en la serie LS 990 blanco mate



Sensor KNX modelo F 40  
en la serie LS 990 negro mate



## Teclado KNX F 40

### TECLADO KNX



en LS 990 en acero

### TECLADOS KNX RF



en LS 990 en acero

### CONTROLADOR DE ESTANCIA COMPACTO KNX



en LS 990 en acero

### TECLADO KNX



en LS 990 en acero

Los sensores y los controladores de estancia KNX de la familia F 40 apuestan por un manejo cómodo con sus teclas de gran tamaño. Con ellas se controlan tanto las funciones de estancia clásicas como la iluminación, las persianas y la temperatura, como ambientes de bienestar completos o componentes multimedia.

Según se desee y en función de la finalidad de uso, pueden identificarse individualmente por medio de la Graphic Tool de JUNG para una mejor asignación de funciones. La facilidad de manejo se ve completada por los LED de colores dispuestos en el centro para indicar el funcionamiento y el estado.

# Teclado KNX F 50

## TECLADO KNX



en LS 990 en aluminio

## TECLADOS KNX RF



en LS 990 en aluminio

## CONTROLADOR DE ESTANCIA COMPACTO KNX



en LS 990 en aluminio

## KNX CONTROLADOR PI CLIMATIZACIÓN

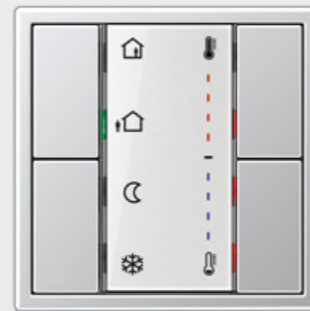

en LS 990 en aluminio

Los teclados KNX F 50 con el diseño de las series AS, A, CD y LS convencen por el homogéneo aspecto de su superficie y un armonioso aspecto visual global. Los componentes tienen una estructura uniforme consistente en unas

teclas de mando a izquierda y derecha y un display o una placa grandes en el centro. Esta placa está disponible como campo de inscripción transparente o a juego con el color de las teclas.



# Personalización

## GRABADO POR LÁSER



El grabado por láser ejecuta también los contornos de símbolos, textos y ornamentos mediante la retirada precisa del material de la superficie.

## IMPRESIÓN EN COLOR



La impresión antiabrazión en color ofrece un gran número de posibilidades de diseños personalizados.

## ETIQUETADO



Los campos de inscripción integrados pueden identificarse con etiquetas. Esto optimiza la asignación de funciones.

Con la Graphic Tool de [www.jung.de/gt](http://www.jung.de/gt), los productos de JUNG ganan individualidad. En función del producto, del material y del requisito personal, se utilizan el grabado por láser,

la impresión en color o el etiquetado. Con textos, símbolos o motivos se consigue tanto una configuración personalizada como una optimización de la asignación de funciones.

LS 990

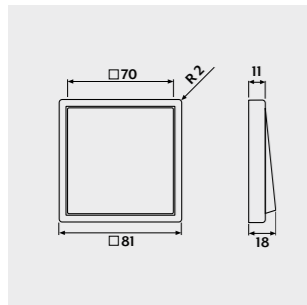

**Metal**

Aluminio	
Acero	
Antracita*	
Dark*	
Cromado brillante	
Dorado	
Chapado en oro	
Latón Classic	
Latón Antik	

**Plástico**

Blanco marfil	
Blanco alpino	
Blanco alpino mate	
Gris claro	
Negro	
Negro mate	

LS ZERO

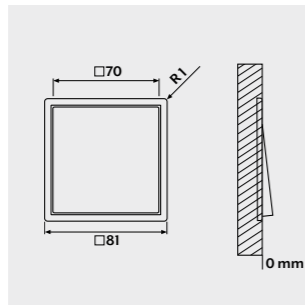

**Plástico (marco)**

Aluminio	
Acero	
Dark	
Latón Classic	
Blanco alpino	
Blanco alpino mate	
Negro mate	

En cuanto a las placas, el material y el color pueden elegirse de la gama de la serie LS.

LS CUBE

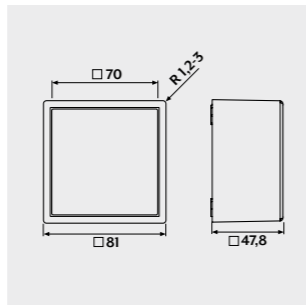

**Plástico (marco)**

Aluminio	
Acero	
Blanco marfil	
Blanco alpino	
Blanco alpino mate	
Negro	
Negro mate	

En cuanto a las placas, el material y el color pueden elegirse de la gama de la serie LS.

LS 1912

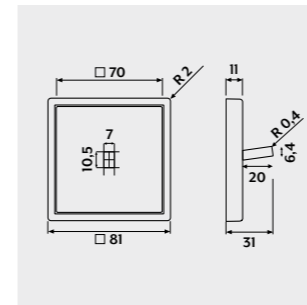

**Metal**

Aluminio	
Acero	
Dark*	
Latón Classic	
Cromado brillante	

En el caso del LS 1912, la forma y el material de los mecanismos interruptores basculantes están armonizados entre sí. El cilindro y el cono están disponibles cada uno en aluminio, acero, latón Classic o Dark. La variante del cubo está disponible en cromado brillante.

LS PLUS

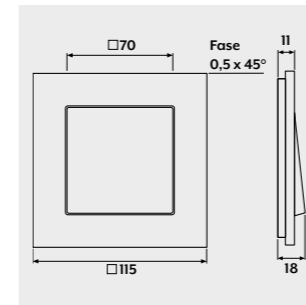

**Metal (marco)**

Aluminio	
Acero	
Cromado brillante	
<b>Cristal (marco)</b>	
Blanco mate	
Blanco alpino	
Negro	

En cuanto a las placas, el material y el color pueden elegirse de la gama de la serie LS.

LS-DESIGN

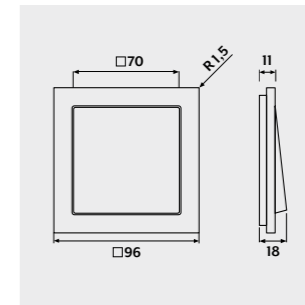

**Metal**

Aluminio	
Acero	
Antracita*	
Dark*	
Cromado brillante	
Latón Classic	
Latón Antik	

**Plástico**

Blanco marfil	
Blanco alpino	
Gris claro	
Negro	

\* (aluminio lacado)

\* (aluminio lacado)

A 550

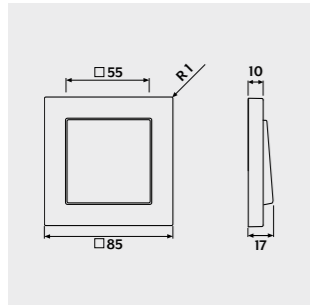

**Plástico**

Blanco alpino	
Blanco alpino mate	
Negro	
Negro mate	
Aluminio	
Antracita mate	

A FLOW

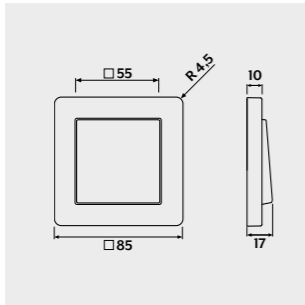

**Plástico**

Blanco alpino	
Blanco alpino mate	
Negro	
Negro mate	
Aluminio	
Antracita mate	

A CREATION

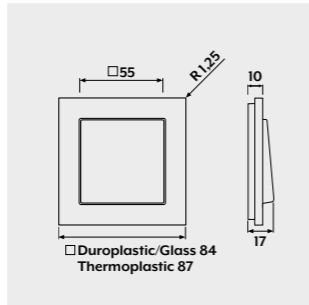

**Plástico (marco)**

Blanco alpino	
Negro	
Aluminio	
Cava	
Mokka	
Antracita mate	

**Cristal (marco)**

Negro	
Rojo	
Azul-metal	
Blanco mate	
Blanco alpino	
Plateado	
Cava	
Mokka	

En cuanto a las placas, el color puede elegirse de la gama de la serie A.

AS 500

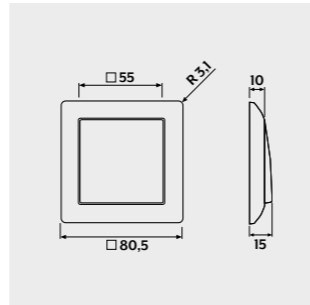

**Plástico**

Blanco marfil	
Blanco alpino	

SL 500

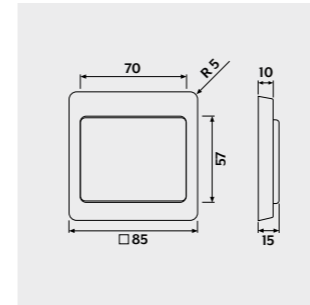

**Metacrilato (marco)**

Blanco alpino	
Bronce-oro	
Plateado	

**Metal (placas)**

Blanco alpino*	
Bronce-oro*	
Negro*	

\* (aluminio lacado)

CD PLUS

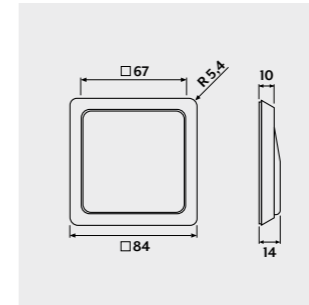

**Plástico (marco)**

Blanco alpino	
Gris claro	
Negro	

**Embellecedores externos**

Gris claro	
Amarillo	
Verde claro	
Acero	
Granito	
Verde metálico	
Negro metálico	
Azul metálico	
Rojo metálico	
Cromado brillante	
Dorado brillante	

En cuanto a las placas, el material y el color pueden elegirse de la gama de la serie CD.

CD 500

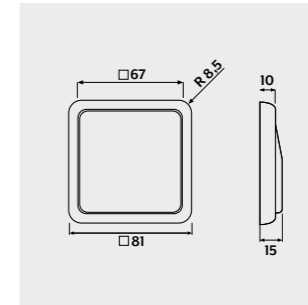

**Plástico**

Blanco marfil	
Blanco alpino	
Marrón	
Gris	
Gris claro	
Negro	

**Metal**

Platino	
Bronce-oro	

# LS 990 en Les Couleurs® Le Corbusier

La paleta de colores de 1931

Tono básico



Aclaramientos

La paleta de colores de 1931 comprende 43 tonos repartidos en 14 series. Cada una de las series se compone de un color puro y de hasta cuatro aclaramientos graduales.



El teclado de color de 1959

En 1959, Le Corbusier amplió la Policromía Arquitectónica con otros 20 colores más intensos y un teclado de color adicional.

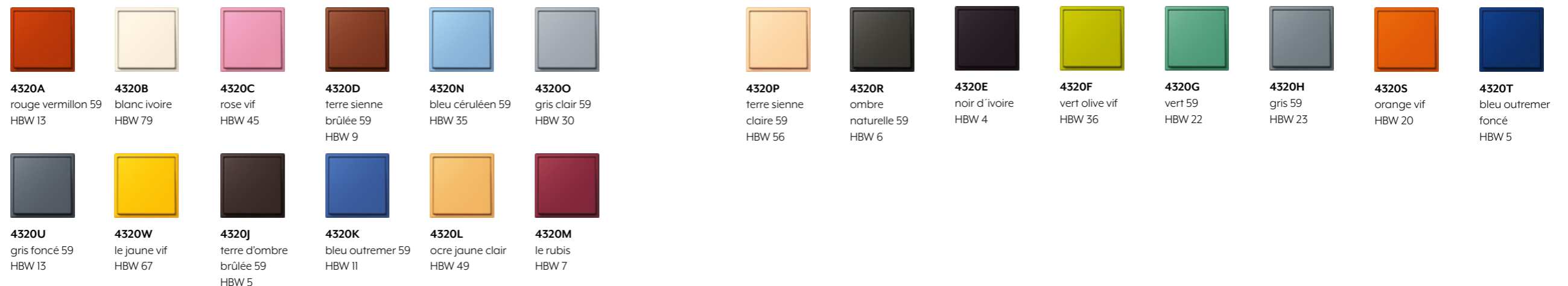

# Descubra la variedad



AR-Studio de JUNG se instala con rapidez y facilidad. La app está disponible opcionalmente a través de la App Store o de Google Play. Después de la instalación, solo tiene que imprimir el marcador de experiencia. Fijelo en el lugar en el que desee instalar más tarde el mecanismo interruptor. AR-Studio le mostrará el producto elegido de JUNG en una imagen en vivo en su smartphone.





## Siga la inspiración

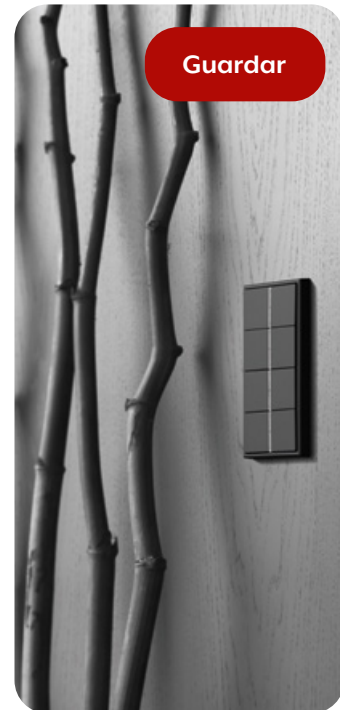

Si está buscando nuevas ideas y sugerencias constantemente, siga a JUNG en Pinterest e Instagram. En esos canales descubrirá diseños inspiradores y una técnica fascinante en unas sofisticadas puestas en escena.



PINTEREST



INSTAGRAM



**JUNG ELECTRO IBÉRICA**

Av. El Pla, 9. Pol Ind El Pla  
08185 LLIÇA DE VALL  
BARCELONA  
Teléfono +34 93 844 58 30  
E-Mail [info@jungiberica.es](mailto:info@jungiberica.es)

**ZONA CENTRO**

C/ Basílica, 20  
28020, MADRID  
Teléfono +34 91 417 00 78

**JUNG.ES**